

Installation Instructions

Part Numbers:

9460
9462

**Do Not Exceed Lower of Towing Vehicle
Manufacturer's Rating or**

30,000 LB (13620 Kg) Max Gross Trailer Weight (GTW)
7500 LB (3405 Kg) Max Tongue Weight (TW)

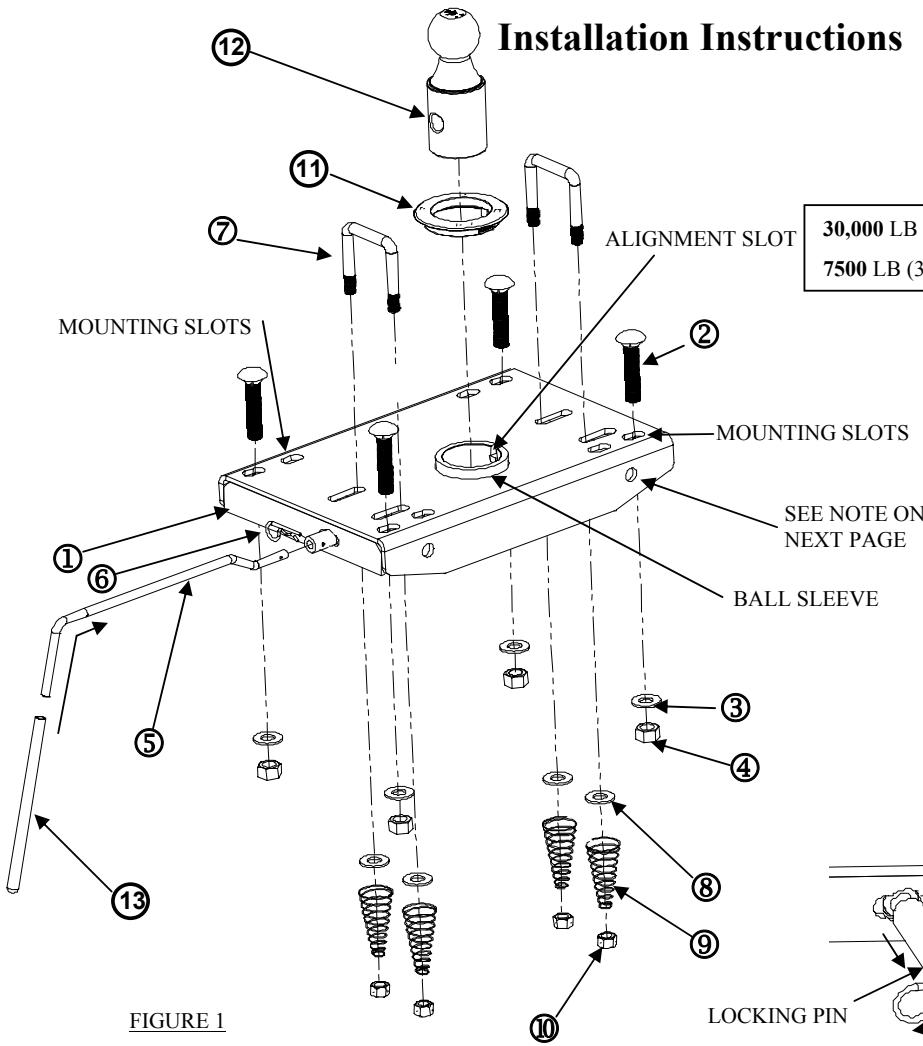

FIGURE 1

Equipment Required:

Fastener Kit: 58320 and 58312

Wrenches: 3/4", 15/16"

Drill Bits: 3/16", 9/16", 4" HOLE SAW

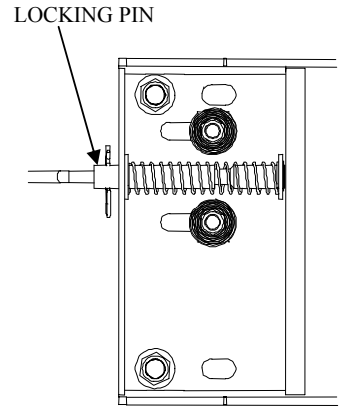

FIGURE 2

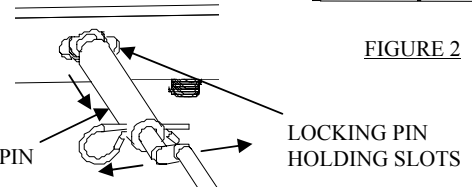

FIGURE 3

IMPORTANT!

This product is intended to be used with *Towing Products* manufactured Rail Kits. If the Gooseneck Hitch installation is made with *Towing Products* manufactured Rail Kits, the installation instructions for the Gooseneck Hitch are included as part of the *Towing Products* Rail Kit installation instructions. Give this installation instruction to vehicle owner after installation is complete.

General instructions for fabricated support structures.

IF TOWING PRODUCTS MANUFACTURED RAIL KITS ARE NOT USED, THIS PRODUCT BECOMES A GENERAL APPLICATION PRODUCT. IT IS THE RESPONSIBILITY OF THE INSTALLER TO SELECT STRUCTURALLY SAFE MATERIALS AND LOCATIONS FOR ATTACHMENT. INSTALLATION INFORMATION FOLLOWS.

①	Qty. (1)	HEAD	⑧	Qty. (4)	FLAT WASHER - 1/2
②	Qty. (4)	BOLT - 5/8" -11 X 2.50 GR.8	⑨	Qty. (4)	U-BOLT SPRING
③	Qty. (4)	WASHER - HARDENED FLAT	⑩	Qty. (4)	1/2"-13 LOCK NUTS
④	Qty. (4)	NUT - 5/8"-11 NYLON LOCK	⑪	Qty. (1)	TRIM RING
⑤	Qty. (1)	HANDLE	⑫	Qty. (1)	BALL - 2 5/16"
⑥	Qty. (1)	SPRING CLIP	⑬	Qty. (1)	VINYL HANDLE
⑦	Qty. (2)	1/2" U-BOLTS			

Tighten all 5/8 grade 8 fasteners with torque wrench to 210 Lb.-Ft. (285 N*M)

Tighten all 5/8 grade 5 fasteners with torque wrench to 150 Lb.-Ft. (203 N*M)

Note: check hitch frequently, making sure all fasteners and ball are properly tightened. If hitch is removed, plug all holes in trunk pan or other body panels to prevent entry of water and exhaust fumes. A hitch or ball which has been damaged should be removed and replaced. Observe safety precautions when working beneath a vehicle and wear eye protection. Do not cut access or attachment holes with a torch.

CARRIAGE
BOLT HEAD

U-BOLT

Installation Instructions

Part Numbers:

9460
9462

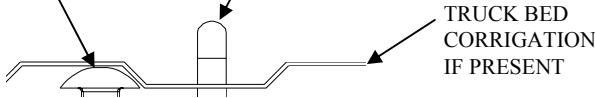

FIGURE 6

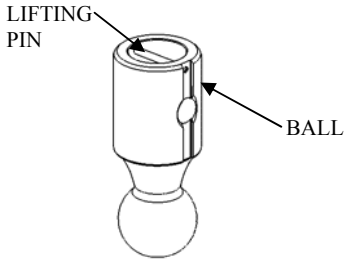

FIGURE 5

LOCKING PIN

LOCKING PIN
SPRING

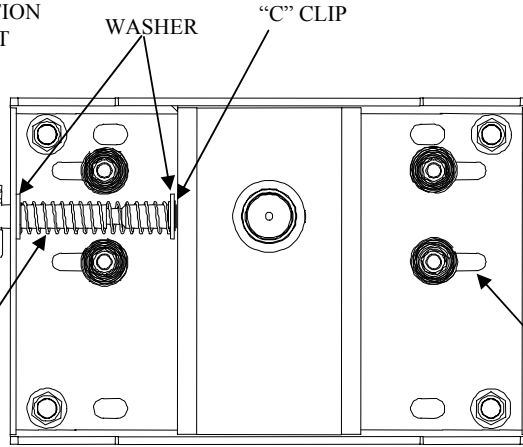

FIGURE 4

1. The following guidelines must be followed before installation begins:
 - The hitch ball must be located along the truck's fore/aft centerline.
 - The hitch ball centerline must be located above and forward of the rear axle of the truck.
 - Adequate clearance must be provided between the gooseneck trailer and the rear of the vehicle so that the gooseneck trailer does not contact any part of the truck during turning.
 - Adequate clearance must be provided between the forward corners of the gooseneck trailer and the cab of the truck.
 - Determine that the ball position and under vehicle supports do not interfere with any vehicle cross members, brake lines, electrical wiring, cables, fuel lines or vents.
- 2A. If handle is to be moved to the other side of the head, pull locking pin spring away from "C" clip and remove clip. The locking pin assembly can now be removed and assembled in the same order on the other side (see figure 4).
- 2B. After re-installing locking pin assembly, check for proper movement and holding slot engagement with the ball in place (see figure 3).
3. Install under bed supports with (4) vertical 5/8" bolts in rails.
4. With hitch ball center marked on the truck, Center punch and drill 3/16" pilot hole, recheck all clearances, then open the 3/16" hole with a 4" hole saw. File edges as needed.
5. Lift head into position.
6. Use the 5/8" flat washers and lock nuts to install head. Do not tighten completely at this time.
7. Align ball sleeve on head, with the 4" hole in bed and tighten 5/8" fasteners.
8. Using the U-bolt slots as a guide, drill four 9/16" holes in the bed. These holes must be in a lower bed corrugations to limit the amount of U-bolt showing above the bed (see figure 6).
9. Touch up the drilled holes with paint.
10. Install the U-bolts from the inside of the bed (see figure 2).
11. From under the truck, install the 1/2" flat washers, U-bolt springs, and 1/2" lock nuts (SEE FIGURE 1 AND 2). Tighten nuts so a minimum of 3 threads are showing pass the nuts.
12. Install the trim ring with the alignment tab in the slot of the ball sleeve.
13. With the ball in the stored position (see figure 5). Check for clearance between ball and truck equipment (I.E. differential, brake lines, electrical lines, and others). By measuring from axle up to rubber bumper stop and from ball to nearest item. If insufficient space is present, inform customer not to store ball in the head when carrying heavy loads. The axle to the rubber bumper stop distance should be less then the ball to nearest item.

NOTE; If not installing head on Towing Products manufactured rail kit, install four 5/8" (grade 5) bolts (not provided) in side holes of head along with the four vertical bolts to obtain maximum head rating of 30,000 Lb GTW / 7500 TW Lb.

AFTER SYSTEM INSTALLATION AND BEFORE TOWING:

Connect trailer to the tow vehicle following coupler manufacturer's operating instructions.

The coupler must be adjusted to provide about 6" of clearance between the bottom of the trailer nose and the top of the pickup bed sides. Slowly back the trailer to a jackknifed position to the tow vehicle while checking to see there is adequate clearance between the gooseneck trailer and the rear of the vehicle. Also check to see there is adequate clearance between the forward corners of the gooseneck trailer and the cab of the truck. Slowly jackknife the truck and trailer in the opposite direction and check the clearances to the end of the truck and the cab.

GOOSENECK MAINTENANCE

-Keep assembly free of dirt and debris. Lubricate hitch ball monthly or as needed with heavy grease. Lubricate ball tube with heavy grease when ball is installed and/or removed. Lubricate locking pin monthly or as needed with spray-on penetrating oil. Check bolt torque monthly. Check equipment before towing for worn or damaged parts. **REPLACE WORN OR DAMAGED PARTS IMMEDIATELY.**

Instructions d'installation

Numéros de pièces :

9460
9462

**Do Not Exceed Lower of Towing Vehicle
Manufacturer's Rating or**

30 000 LB (13620 Kg) Poids brut max. de la remorque (GTW)
7 500 LB (3405 kg) Poids max. au timon (TW)

Équipement requis :

Visserie : 58320 et 58312

Clés : 3/4", 15/16"

Mèches : 3/16", 9/16", SCIE-CLOCHE 4"

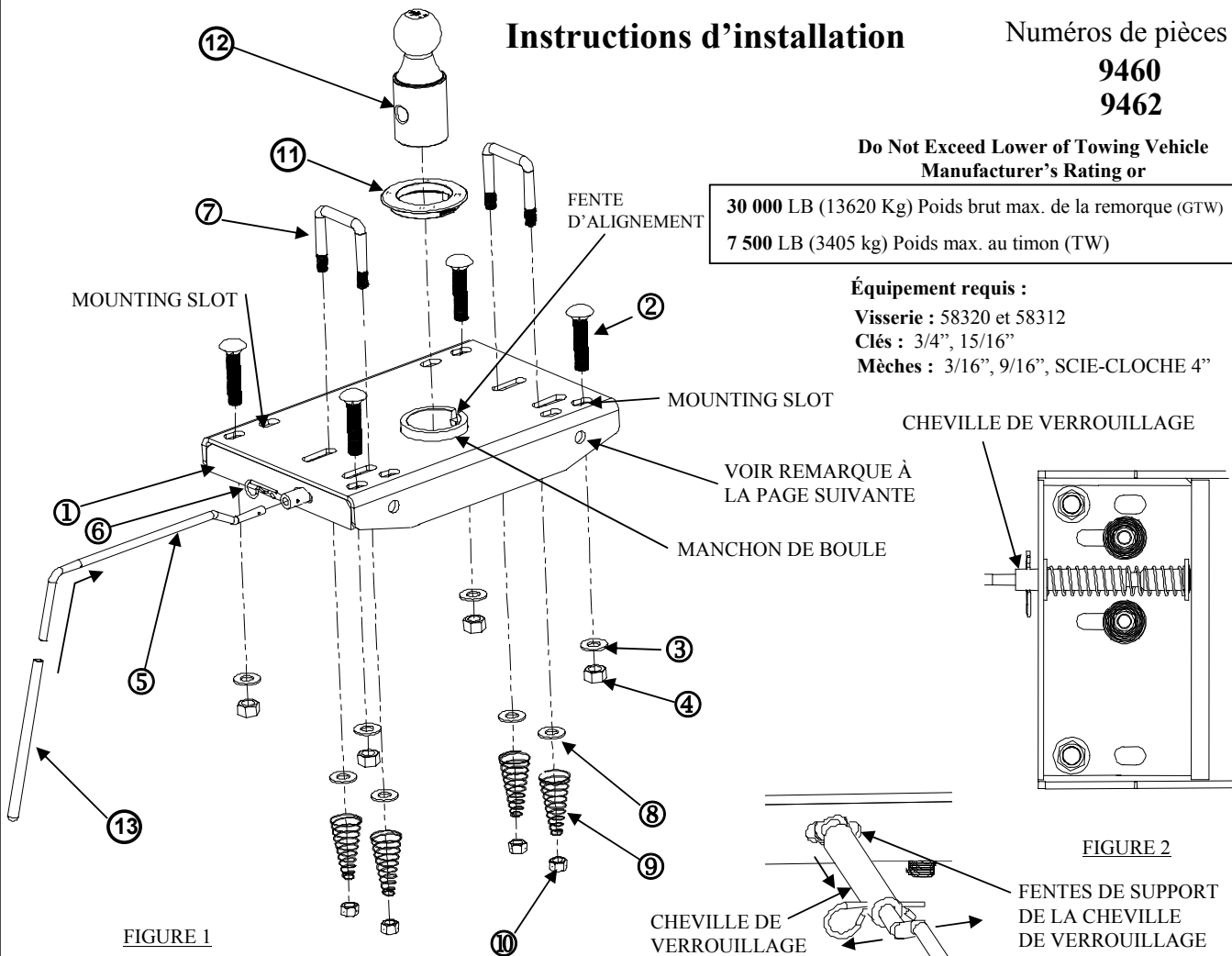

FIGURE 1

FIGURE 2

FIGURE 3

IMPORTANT !

Ce produit est destiné pour une utilisation avec les ensembles de traverses fabriqués par *Towing Products*. Si l'installation de l'attelage à col-de-cygne s'effectue avec un ensemble de traverses fabriqué par *Towing Products*, alors les instructions d'installation de cet attelage font partie des instructions pour l'ensemble de traverses *Towing Products*. Remettez ces instructions au propriétaire du véhicule une fois l'installation terminée.

Consignes générales concernant les structures de support fabriquées en usine.

SI UN ENSEMBLE DE TRAVERSES FABRIQUÉ PAR TOWING PRODUCTS N'EST PAS UTILISÉ, CE PRODUIT EN DEVIENT UN D'APPLICATION GÉNÉRALE. LA RESPONSABILITÉ INCOMBE À L'INSTALLATEUR DE SÉLECTIONNER DES MATÉRIAUX ET DES POINTS D'ATTACHE SÛRS DU POINT DE VUE STRUCTURAL. DES INSTRUCTIONS D'INSTALLATION SUIVENT.

①	Qté (1)	TÊTE	⑧	Qté (4)	RONDELLE PLATE 1/2
②	Qté (4)	BOULON – 5/8" -11 X 2.50 GR.8	⑨	Qté (4)	RESSORT DE BOULON EN U
③	Qté (4)	RONDELLE PLATE – TREMPÉ	⑩	Qté (4)	CONTRE-ÉCROUS 1/2"-13
④	Qté (4)	CONTRE-ÉCROU NYLON – 5/8"-11	⑪	Qté (1)	ANNEAU DE FINITION
⑤	Qté (1)	LEVIER	⑫	Qté (1)	BOULE – 2 5/16"
⑥	Qté (1)	AGRAFE À RESSORT	⑬	Qté (1)	LEVIER DE VINYLE
⑦	Qté (2)	BOULONS EN U 1/2"			

Serrer toute la visserie 5/8 catégorie 8 au couple de 210 lb-pi (285 N*M).

Serrer toute la visserie 5/8 catégorie 5 au couple de 150 Lb.-Ft. (203 N*M).

Remarque : Vérifier l'attelage fréquemment, en s'assurant que toute la visserie et la bille sont serrées adéquatement. Si l'attelage est enlevé, boucher tous les trous percés dans le coffre ou la carrosserie afin de prévenir l'infiltration d'eau ou de gaz d'échappement. Un attelage ou bille endommagés doivent être enlevés et remplacés. Observer les mesures de sécurité appropriées en travaillant sous le véhicule et porter des lunettes de protection. Ne jamais utiliser une torche pour découper un accès ou un trou de fixation.

TÊTE DE BOULON DE CARROSSERIE

BOULON EN U

Instructions d'installation

Numéros de pièces :

9460

9462

PLATEFORME DE CAMION CANNELÉE (SI PRÉSENTE)

RONDELLE

AGRAFE EN C

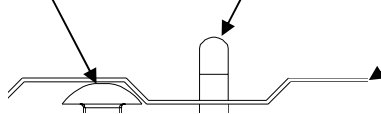
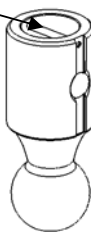

FIGURE 6

CHEVILLE DE SOULÈVEMENT

BOULE

FIGURE 5



CHEVILLE DE VERROUILLAGE

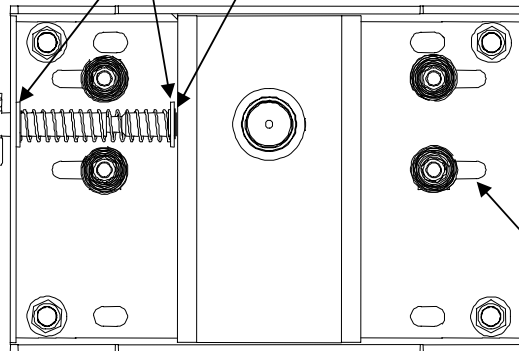

FIGURE 4

1. Les consignes suivantes doivent être observées avant de commencer l'installation :

- La boule d'attelage doit être située le long de la ligne de centre, dans le sens de la longueur du camion.
- La ligne de centre de la boule d'attelage doit être située au-dessus et à l'avant de l'essieu arrière du camion.

Le dégagement doit être suffisant entre la remorque à col-de-cygne et l'arrière du véhicule de façon à ce que la remorque ne touche à aucune partie du camion lors du virage.

- Le dégagement doit être suffisant entre les coins avant de la remorque à col-de-cygne et la cabine du camion.

- Faire en sorte que la position de la boule et des supports sous le véhicule ne gêne aucunement les traverses du véhicule, les conduites de frein, le câblage électrique, les câbles, les conduites d'essence ni les orifices de ventilation.

2A. Si le levier doit être placé de l'autre côté de la tête, tirer sur le ressort de la cheville de verrouillage pour l'éloigner de la agrafe en « C », puis enlever cette agrafe.

L'ensemble cheville de verrouillage peut maintenant être enlevé et réassemblé dans le même ordre de l'autre côté (voir la figure 4).

2B. Une fois l'ensemble cheville de verrouillage réinstallé, vérifier la liberté de mouvement et l'enclenchement dans les fentes de support avec la boule en place (voir la figure 3).

3. Installer les supports qui vont sous la plateforme à l'aide de quatre (4) boulons 5/8 po placés à la verticale dans les traverses.

4. En ayant soin de localiser le centre de la boule d'attelage sur le camion, marquer ce point au pointeau et percer un trou de guidage de 3/16 po, révéifier tous les dégagements, puis percer un trou de 3/16 po à l'aide d'une scie-cloche de 4 po. Limer les arêtes au besoin.

5. Soulever la tête en position.

6. Installer la tête à l'aide de rondelles plates et contre-écrous 5/8 po. Ne pas serrer complètement pour le moment.

7. Aligner le manchon de la boule sur le trou de 4 po dans la plateforme, puis serrer la visserie 5/8 po.

8. En se servant des fentes des boulons en U comme guide, percer quatre trous de 9/16 po dans la plateforme. Ces trous doivent se trouver dans une cannelure basse de la plateforme pour limiter la partie de boulon en U dépassant au-dessus de la plateforme (voir la figure 6).

9. Retoucher les trous percés avec de la peinture.

10. Installer les boulons en U à partir de l'intérieur de la plateforme (voir la figure 2).

11. En passant sous le véhicule, installer les rondelles plates 1/2", les ressorts en U et les écrous de serrage 1/2" (VOIR FIGURE 1 ET 2). Serrer les écrous de telle manière qu'un minimum de 3 filets apparaissent après l'écrou.

12. Installer l'anneau de finition en plaçant sa languette d'alignement dans la fente du manchon de la boule.

13. Avec la boule en position de rangement (voir la figure 5), vérifier le dégagement entre la boule et l'équipement du camion (p.ex. conduites de frein, câblage électrique, etc.) en mesurant les deux distances suivantes : de l'essieu jusqu'à la butée de pare-chocs en caoutchouc, et de la boule jusqu'à la pièce d'équipement la plus proche. Si le dégagement est insuffisant, informer le client de ne pas ranger la boule dans la tête lors du transport de charges importantes. La distance entre l'essieu et la butée de pare-chocs en caoutchouc doit être inférieure à la distance entre la boule et la pièce d'équipement la plus proche.

REMARQUE : Si l'on n'installe pas l'ensemble de traverses fabriqué par Towing Products, alors installer quatre boulons 5/8 po (catégorie 5 - non fournis) dans les trous latéraux de la tête de même que quatre boulons verticaux pour obtenir la capacité de charge maximale de 30 000 lb GTW (poids brut de remorque) / 7 500 lb TW (poids au timon).

Toujours s'assurer que la cheville de verrouillage est engagée à fond avant le remorquage.

APRÈS L'INSTALLATION DU SYSTÈME ET AVANT LE REMORQUAGE :

Atteler la remorque au véhicule de remorquage en observant le mode d'emploi du fabricant du coupleur.

Le coupleur doit être ajusté pour procurer un dégagement d'environ 6 po entre le bas du nez de la remorque et le dessus des côtés de la plateforme du camion.

Reculer lentement en mettant la remorque en portefeuille (jackknife) par rapport au véhicule pour vérifier si le dégagement est suffisant entre la remorque à col-de-cygne et l'arrière du véhicule. Vérifier aussi l'exactitude du dégagement entre les coins avant de la remorque à col-de-cygne et la cabine du camion. Mettre lentement la remorque en portefeuille dans la direction opposée cette fois-ci, puis vérifier les dégagements jusqu'à l'extrémité du camion et de la cabine.

ENTRETIEN DE L'ATTELAGE À COL-DE-CYGNES

- Garder l'assemblage libre de poussière et de débris. Lubrifier la boule d'attelage à tous les mois ou au besoin à l'aide d'une graisse consistante.

Lubrifier le tube de la boule à l'aide d'une graisse consistante lors de l'installation et/ou du retrait de la boule. Lubrifier la cheville de verrouillage à tous les mois ou au besoin à l'aide d'une huile pénétrante à vaporiser. Vérifier le couple de serrage des boulons à tous les mois. Vérifier l'équipement avant le remorquage pour déceler d'éventuelles pièces usées ou endommagées. **REMPLEZ IMMÉDIATEMENT TOUTE PIÈCE USÉE OU ENDOMMAGÉE.**

Instrucciones de instalación

Números de partes:

9460

9462

No supere el valor inferior entre la calificación del fabricante del vehículo del remolque o

30.000 LB (13620 Kg) Peso bruto máximo del remolque

7500 LB (3405 Kg) Peso máximo de la horquilla



Figura 1

Equipo necesario:

Kit de tornillos: 58320 y 58312

Llaves: 3/4", 15/16"

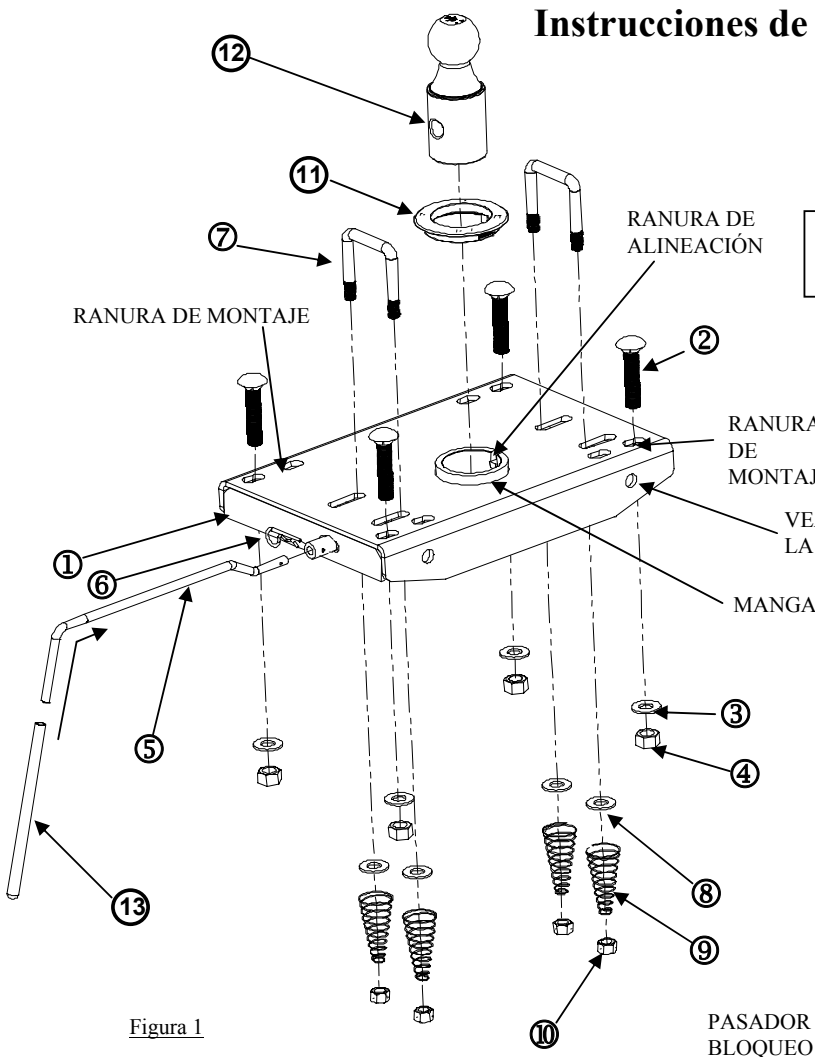
Brocas de taladro: 3/16", 9/16", 4"

SIERRA DE COPA PASADOR DE BLOQUEO



Figura 2



Figura 3

¡IMPORTANTE!

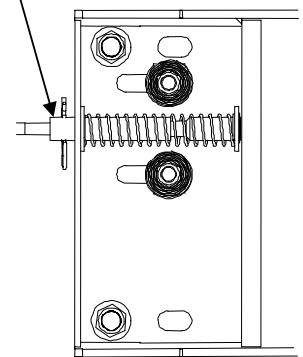
Este producto está diseñado para usarse con kits de largueros fabricados por *Towing Products*. Si la instalación del enganche de cuello de ganso se realiza con kits de largueros fabricados por *Towing Products*, las instrucciones de instalación para el enganche de cuello de ganso se incluyen como parte de las instrucciones de instalación del kit de largueros de *Towing Products*. Entregue estas instrucciones de instalación al propietario del vehículo después de completar la instalación.

Instrucciones generales para estructuras de apoyo fabricadas.

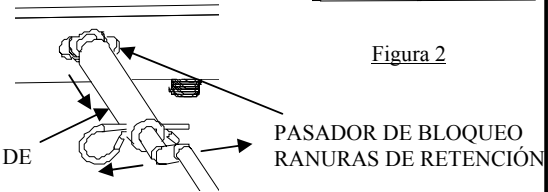
SI NO SE USAN LOS KITS DE LARGUEROS FABRICADOS POR TOWING PRODUCTS, ESTE PRODUCTO SE CONVIERTE EN UN PRODUCTO DE APLICACIÓN GENERAL. ES RESPONSABILIDAD DEL INSTALADOR SELECCIONAR MATERIALES ESTRUCTURALMENTE SEGUROS Y LOS SITIOS DE INSTALACIÓN. LA INFORMACIÓN DE INSTALACIÓN A CONTINUACIÓN.

①	Cant. (1)	CABEZAL	⑧	Cant. (2)	ARANDELA PLANA 1/2
②	Cant. (4)	PERNO – 5/8" -11 X 2.50 GR.8	⑨	Cant. (4)	RESORTE DE PERNO EN U
③	Cant. (4)	ARANDELA – PLANA ENDURECIDA	⑩	Cant. (4)	TUERCAS DE BLOQUEO 1/2"-13
④	Cant. (4)	TUERCA – 5/8"-11 DE BLOQUEO EN NYLON	⑪	Cant. (1)	ARO DE AJUSTE
⑤	Cant. (1)	MANIJA	⑫	Cant. (1)	BOLA – 2 5/16"
⑥	Cant. (1)	GANCHO DE RESORTE	⑬	Cant. (1)	MANIJA DE VINILO
⑦	Cant. (2)	PERNOS EN U 1/2"			

Apriete todos los tornillos de 5/8 grado 8 con una llave de torsión a 210 Lb.-pies (285 N*M)

Apriete todos los tornillos de 5/8 grado 5 con una llave de torsión a 150 Lb.-pies (203 N*M)

Nota: Revise el enganche con frecuencia, verificando que todos los tornillos y la bola estén correctamente apretados. Si se quita el enganche tape todos los orificios en el colector del baúl u otros paneles de la carrocería para evitar la entrada del agua y los gases del escape. Se debe retirar y reemplazar un enganche o bola que se haya dañado. Observe las precauciones de seguridad al trabajar por debajo del vehículo y use protección visual. No corte los orificios de acceso o accesorios conoplete.

CABEZA DE PERNO DE CARRUAJE

PERNO EN U

Instrucciones de instalación

Números de partes:

9460
9462

CORRUGADO DE LA BASE DEL VEHÍCULO SI ESTÁ PRESENTE

ARANDELA

CLIP EN "C"



Figura 6

PASADOR DE ELEVACIÓN

PASADOR DE BLOQUEO

BOLA

Figura 5

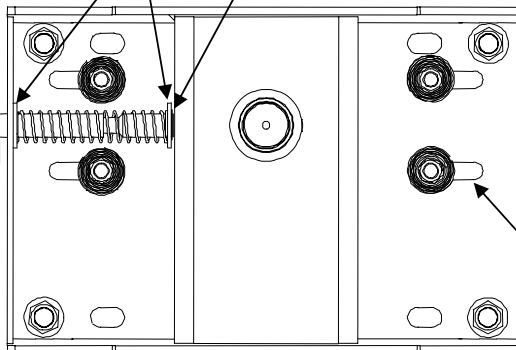

RANURAS DE PERNO EN U

Figura 4

1. Se deben seguir las siguientes pautas antes de empezar la instalación:
 - La bola del enganche se debe localizar a lo largo de la línea central antes/después del vehículo.
 - La línea central de la bola del enganche se debe localizar por encima y adelante del eje posterior del vehículo.
 - Se debe dejar espacio adecuado entre el remolque de cuello de ganso y la parte posterior del vehículo, de manera que el remolque de cuello de ganso no entre en contacto con ninguna parte del vehículo al girar.
 - Se debe dejar espacio adecuado entre las esquinas delanteras del remolque de cuello de ganso y la cabina del vehículo.
 - Determinar que la posición de la bola y los soportes debajo del vehículo no interfieran con ninguno de los travesaños del vehículo, líneas de freno, cableado eléctrico, líneas de combustible o conductos de ventilación.
- 2A. Si la manija se va a mover al otro lado del cabezal, hale el resorte del pasador de bloqueo lejos del gancho en "C" y retire el gancho. La ensambladura del pasador de bloqueo se puede retirar ahora y armar en el mismo orden en el otro lado (ver figura 4).
- 2B. Después de volver a instalar la ensambladura del pasador de bloqueo, revise el movimiento correcto y el engranaje de la ranura de retención con la bola en su lugar (Ver Figura 3)
3. Instale debajo de los soportes de la base con cuatro (4) pernos verticales de 5/8" en los largueros.
4. Con el centro de la bola del enganche marcada en el vehículo, perforo un orificio piloto de 3/16", vuelva a revisar todas las distancias, luego abra el orificio de 3/16" con una sierra de copa de 4". Lime los bordes según sea necesario.
5. Levante el cabezal a su posición.
6. Use las arandelas planas de 5/8" y las tuercas de bloqueo para instalar el cabezal. No apriete completamente en este momento.
7. Alinee la manga de la bola en el cabezal, con el orificio de 4" en la base y apriete los tornillos de 5/8".
8. Usando los pernos en U como guía, perforo cuatro orificios de 9/16" en la base. Estos orificios deben estar una corrugación más baja de la base para limitar la cantidad del perno en U que salga por fuera de la base (ver figura 6).
9. Retoque los orificios perforados con pintura.
10. Instale los pernos en U desde el interior de la base (ver figura 2).
11. Desde la parte inferior del vehículo, instale las arandelas planas de 1/2", los resortes del perno en U y las tuercas de bloqueo de 1/2" (VER LA FIGURA 1 Y 2). Apriete las tuercas de manera que un mínimo de 3 roscas queden visibles en las tuercas. 12. Instale el aro de ajuste con la lengüeta de alineación en la ranura de la manga de la bola.
13. Con la bola en la posición almacenada (ver figura 5). Revise la distancia entre la bola y el equipo del vehículo (es decir, diferencial, líneas de freno, líneas eléctricas y otros). Mida desde el eje hasta el tope del parachoques de hule y desde la bola hasta el elemento más cercano. Si el espacio es insuficiente, informe al cliente que no almacene la bola en el cabezal cuando lleve cargas pesadas. La distancia desde el eje hasta el tope del parachoques de hule debe ser menor que desde la bola al elemento más cercano.

NOTA: Si no está instalando el cabezal en un kit de largueros fabricados por Towing Products, instale cuatro pernos 5/8" (grado 5) (no incluidos) en los orificios laterales del cabezal a lo largo con los cuatro pernos verticales para obtener la calificación máxima del cabezal de 30,000 GTW / 7500 TW Lb. Siempre verifique que el pasador de bloqueo esté completamente activado antes de remolcar.

DESPUÉS DE LA INSTALACIÓN DEL SISTEMA Y ANTES DEL REMOLQUE:
 Conecte el remolque al vehículo remolcador siguiendo las instrucciones de operación del fabricante del acoplador. El acoplador se debe ajustar para permitir unos 6" de espacio entre la base de la nariz del remolque y el tope de los costados de la base del vehículo. Lentamente reverse el remolque a una posición plegable en ángulo con el vehículo de remolque mientras revisa si hay espacio adecuado entre el remolque de cuello de ganso y la parte posterior del vehículo. También revise para ver si hay espacio adecuado entre las esquinas delanteras del remolque de cuello de ganso y la cabina del vehículo. Lentamente plegue en ángulo la camioneta y el remolque en dirección opuesta y revise el espacio hacia el extremo del vehículo y la cabina.

MANTENIMIENTO DEL CUELLO DE GANSO
 -Mantenga la ensambladura libre de suciedad y desechos. Lubrique la bola del enganche mensualmente o según sea necesario con grasa espesa. Lubrique el tubo de bola con grasa espesa cuando la bola se instale y/o se quite. Lubrique el pasador de bloqueo mensualmente o según sea necesario con aceite penetrante en rociador. Revise la torsión de los pernos mensualmente. Revise el equipo antes de remolcar en busca de partes gastadas o dañadas. **REEMPLACE LAS PARTES GASTADAS O DAÑADAS DE INMEDIATO.**