

# Installation Instructions

Part Numbers:

**All require OEM bumper**  
**Chevrolet Suburban\*, Chevrolet Tahoe\*,**  
**GMC Yukon XL\*, GMC Yukon\*,**  
**Cadillac Escalade, Chevrolet Avalanche,**  
**\*Vehicles with amber turn signals**

**75110**

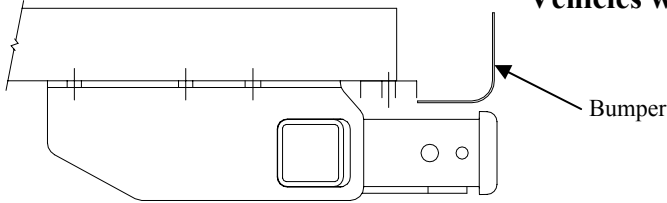

**Hitch Shown In Proper Position**

**Do Not Exceed Lower of Towing Vehicle  
 Manufacturer's Rating or**

Hitch type	Max Gross Trailer WT (LB)	Max Tongue WT (LB)
Weight Distributing	<b>8000 (3632 Kg)</b>	<b>800 (363 Kg)</b>
Weight Carrying Ball Mount	<b>5000 (2270 Kg)</b>	<b>500 (227 Kg)</b>

**Equipment Required:**

**Fastener Kit: K75110**

**Wrenches: 7/8, 22mm**

**Drill Bits: None**

**Wiring Access Location: SUV6**

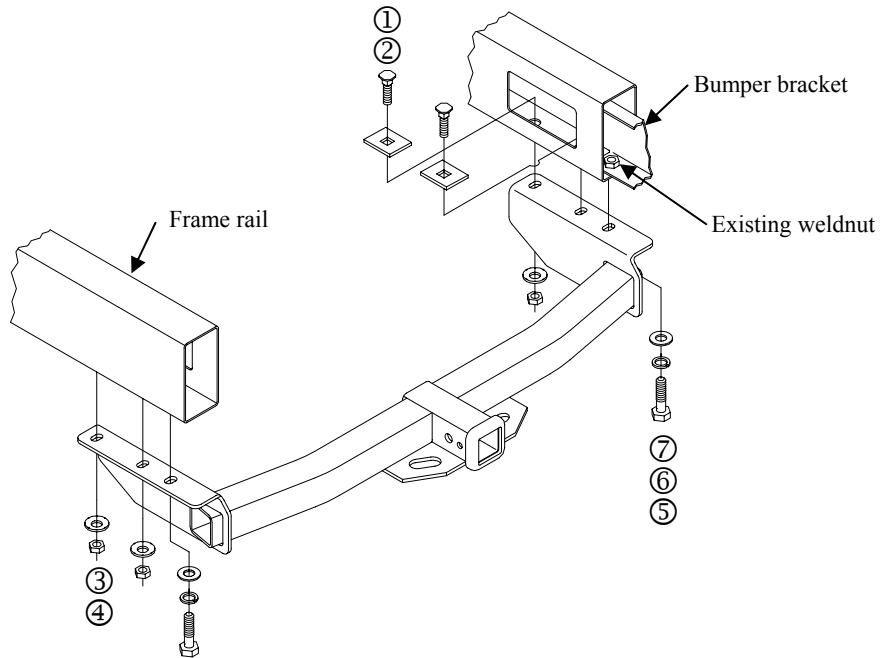

**Note: Fasteners typical  
 both sides**

①	Qty. (4)	Carriage Bolts 1/2-13 X 1.75	⑤	Qty. (2)	Hex Bolt M14 X 2.00 X 40mm
②	Qty. (4)	Spacer	⑥	Qty. (2)	Lock Washer
③	Qty. (4)	Conical Washer	⑦	Qty. (2)	Flat Washer
④	Qty. (4)	Hex Nut 1/2-13			

**Note: For use on vehicles with Factory Bumper and brackets, only.**

1. Remove existing M14 bumper bracket bolts on both sides from bottom surface of frame and return to vehicle owner.
2. Raise hitch into position and install as shown with fasteners provided.

Tighten all 1/2 GR5 fasteners with torque wrench to 75 Lb.-Ft. (102 N\*M)

Tighten all M14 CL10.9 fasteners with torque wrench to 115 Lb.-Ft. (156 N\*M)

Note: check hitch frequently, making sure all fasteners and ball are properly tightened. If hitch is removed, plug all holes in trunk pan or other body panels to prevent entry of water and exhaust fumes. A hitch or ball which has been damaged should be removed and replaced. Observe safety precautions when working beneath a vehicle and wear eye protection. Do not cut access or attachment holes with a torch.

This product complies with safety specifications and requirements for connecting devices and towing systems of the state of New York, V.E.S.C. Regulation V-5 and SAE J684.

# Instructions d'installation

Tous exige le pare-chocs oem

**Chevrolet Suburban\*, Chevrolet Tahoe\*,  
GMC Yukon XL\*, GMC Yukon\*,  
Cadillac Escalade, Chevrolet Avalanche,  
\* Vehículos con direccionales ámbar**

Numéros de pièces :

**75110**

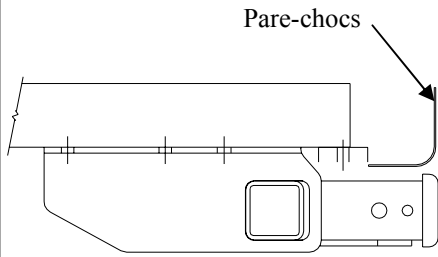

**Attelage montré dans la position**

**appropriée**

**Équipement requis :**

**Visserie : K75110**

**Clés : 7/8, 22mm**

**Mèche : Aucune**

**Ne pas excéder les spécifications du fabricant de véhicules de remorquage, ou**

Type d'attelage	Poids brut max. de la remorque (lb)	Poids max. au timon (lb)
Répartition de la charge	<b>8000 (3632 Kg)</b>	<b>800 (363 Kg)</b>
Capacité de charge Montage sur bille	<b>5000 (2270 Kg)</b>	<b>500 (227 Kg)</b>

**Point d'accès au câblage : SUV6**

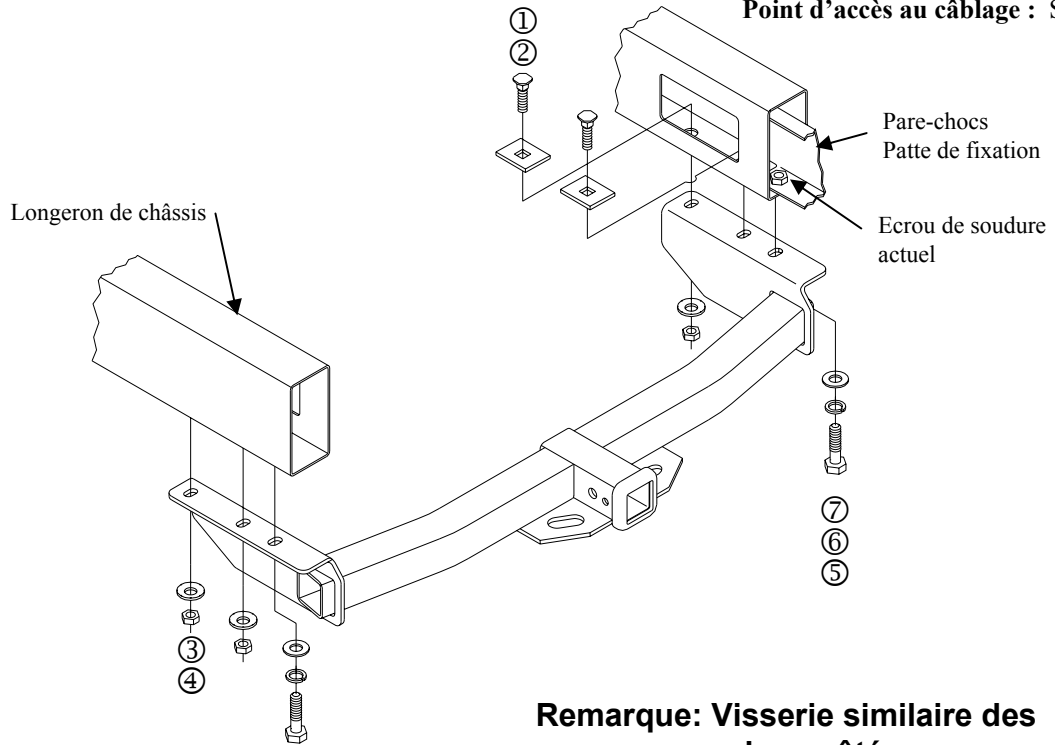

**Remarque: Visserie similaire des deux côtés**

①	Qté (2)	Boulon de carrosserie 1/2-13 X 1.75	⑤	Qté (4)	Boulon hexagonal M14 X 2.00 X 40mm
②	Qté (2)	Espaceur	⑥	Qté (4)	Rondelle frein
③	Qté (2)	Rondelle conique	⑦	Qté (4)	Rondelle plate
④	Qté (2)	Ecrus hexagonal 1/2-13			

**Remarque: A utiliser uniquement sur les véhicules équipés de pare-chocs et supports montés en usine.**

- Retirer les écrous M14 existants de la patte de fixation du pare-chocs des deux côtés de la surface inférieure du châssis et rendre au propriétaire du véhicule.
- Soulever l'attelage jusqu'à la bonne position et installer avec la visserie fournie comme démontré.

Serrer toute la visserie 1/2-13 GR5 au couple de serrage de 75 lb-pi. (102 N\*M)

Serrer toute la visserie M14 CL10.9 au couple de serrage de 115 lb-pi. (156 N\*M)

Remarque : Vérifier l'attelage fréquemment, en s'assurant que toute la visserie et la bille sont serrées adéquatement. Si l'attelage est enlevé, boucher tous les trous percés dans le coffre ou la carrosserie afin de prévenir l'infiltration d'eau ou de gaz d'échappement. Un attelage ou bille endommagés doivent être enlevés et remplacés. Observer les mesures de sécurité appropriées en travaillant sous le véhicule et porter des lunettes de protection. Ne jamais utiliser une torche pour découper un accès ou un trou de fixation.

Ce produit est conforme aux normes V-5 et SAE J684 de la V.E.S.C. (État de New York) concernant les spécifications en matière de sécurité des systèmes d'attelage.

# Instrucciones de instalación

Todos exige le pare-chocs oem

**Chevrolet Suburban\*, Chevrolet Tahoe\*,  
GMC Yukon XL\*, GMC Yukon\*,  
Cadillac Escalade, Chevrolet Avalanche,  
\* Véhicules avec clignotants oranges**

Números de partes:

**75110**

Parachoques

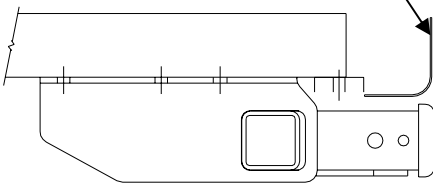

**El enganche se muestra en la  
posición correcta**

**Equipo necesario:**

**Kit de tornillos: K75110**

**Llaves: 7/8, 22mm**

**Brocas de taladro: Ninguna**

**No supere el valor inferior entre la calificación del  
fabricante del vehículo del remolque o**

Tipo de enganche	Peso máximo bruto del remolque (LB)	Peso máximo de la horquilla (LB)
Distribuidor de peso	<b>8000 (3632 Kg)</b>	<b>800 (363 Kg)</b>
Montaje de bola para carga de peso	<b>5000 (2270 Kg)</b>	<b>500 (227 Kg)</b>

**Ubicación del acceso al cableado: SUV6**

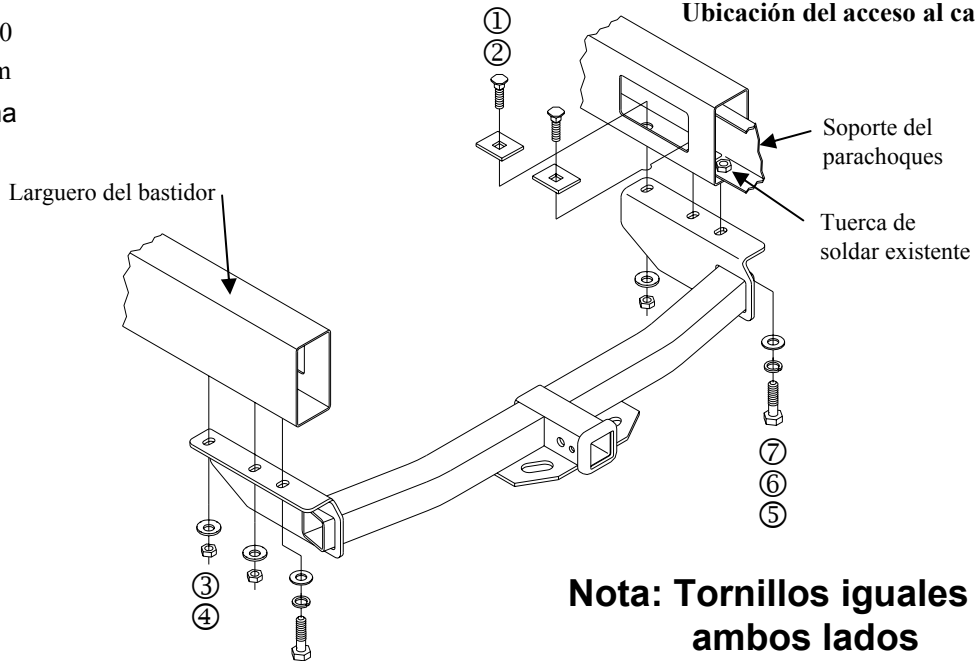

**Nota: Tornillos iguales en  
ambos lados**

①	Cant. (2)	Perno de carruaje 1/2-13 X 1.75	⑤	Cant. (4)	Perno hexagonal M14 X 2.00 X 40mm
②	Cant.(2)	Espaciador	⑥	Cant.(4)	Arandela de bloqueo
③	Cant.(2)	Arandela cónica	⑦	Cant.(4)	Arandela plana
④	Cant.(2)	Arandela cónica 1/2-13			

**Nota: Para uso en vehículos con parachoques y soportes de fábrica únicamente.**

1. Retire los pernos M14 existentes del soporte del parachoques en ambos lados desde la superficie inferior del bastidor y devuelva al propietario del vehículo.
2. Levante el enganche a su posición e instale como se muestra con los tornillos provistos.

Apriete todos los tornillos 1/2-13 GR5 con una llave de torsión a 75 Lb.-pies.(102 N\*M)

Apriete todos los tornillos M14 CL10.9 con una llave de torsión a 115 Lb.-pies.(156 N\*M)

Nota: Revise el enganche con frecuencia, verificando que todos los tornillos sujetadores y la bola estén correctamente apretados. Si se quita el enganche, tape todos los orificios en el colector del baúl u otros paneles de la carrocería para evitar la entrada del agua y los gases del escape. Se debe retirar y reemplazar un enganche o bola que se haya dañado. Observe las precauciones de seguridad al trabajar por debajo del vehículo y use protección visual. No corte el acceso o los orificios del accesorio con soplete. Este producto cumple con las especificaciones y requisitos de seguridad para conectar dispositivos y sistemas de remolque del estado de Nueva York. V.E.S.C. Regulación V-5 y SAE J684