

Front Mounted Receiver Installation Instructions

Part Numbers:

65016

**GMC Savanna
Chevrolet Express**

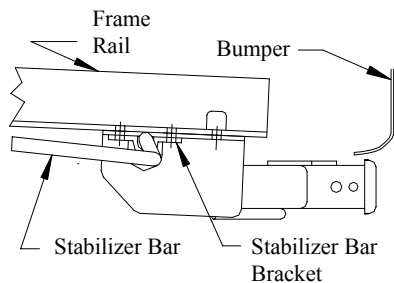

Receiver Shown In Proper Position

**CARGO CAPACITY – DO NOT EXCEED
500 LB. OR VEHICLE FRONT GROSS
AXLE WEIGHT RATING. (GAWR)**

9000	LB. MAX. WINCH LINE PULL
------	--------------------------

Equipment Required:

Fastener Kit: K65016

Wrenches: 10mm, 15mm, 17mm, 3.

Drill Bits: 1/2"

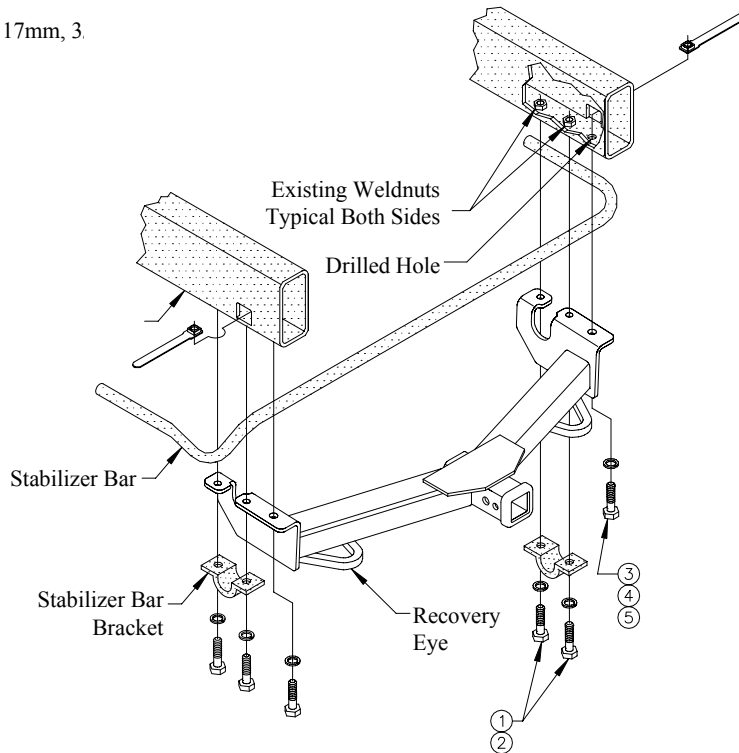

①	Qty. (4)	Hex Bolt, M10 x 1.5 x 35	④	Qty. (2)	Lock Washer, 1/2"
②	Qty. (4)	Lock Washer, 7/16"	⑤	Qty. (2)	Handle Nut, 1/2"
③	Qty. (2)	Hex Bolt, 1/2"-13 x 1.75			

NOTE: If front mounted license plate is present, repositioning is necessary.

1. Remove stabilizer bar fasteners and brackets allowing stabilizer bar to swing free.
2. Remove lower fascia and license plate mounting bracket (if existing).
3. Raise receiver, stabilizer bar and stabilizer bar brackets into position and install all fasteners (except drivers side forward fastener) as shown above.

NOTE: Receiver side brackets go between frame rails and stabilizer bar brackets.

4. Using hitch as a template drill 1/2" hole in drivers side frame rail thru forward attachment hole and install fasteners.
5. If desired, trim and reinstall the lower fascia. **CONSULT VEHICLE OWNER BEFORE TRIMMING.**

Tighten all 1/2" GR5 fasteners with torque wrench to 75 Lb.-Ft (102 N-m).

Tighten all M10 CL8.8 fasteners with torque wrench to 38 Lb.-Ft (52 N-m).

Note: check hitch frequently, making sure all fasteners and ball are properly tightened. If hitch is removed, plug all holes in trunk pan or other body panels to prevent entry of water and exhaust fumes. A hitch or ball which has been damaged should be removed and replaced. Observe safety precautions when working beneath a vehicle and wear eye protection. Do not cut access or attachment holes with a torch.

This product complies with safety specifications and requirements for connecting devices and towing systems of the state of New York, V.E.S.C. Regulation V-5 and SAE J684.

Récepteur à montage sur l'avant

Numéro de pièce :

Instructions d'installation

65016

**GMC Savanna
Chevrolet Express**

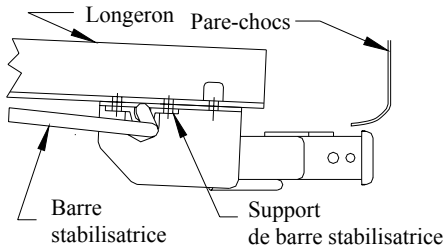

Attelage montré dans la position appropriée

**CAPACITÉ DE CHARGE – NE PAS DÉPASSER
500 LB OU LE POIDS TECHNIQUE MAXIMAL
SOUS ESSIEU DU VÉHICULE (GAWR)**

9 000 FORCE MAX. EXERCÉE SUR LE CÂBLE DE TREUIL (LB)

Équipement requis :

Visserie : K65016

Clés : 10 mm, 15 mm, 17 mm, 3/4 po

Mèche : 1/2 po

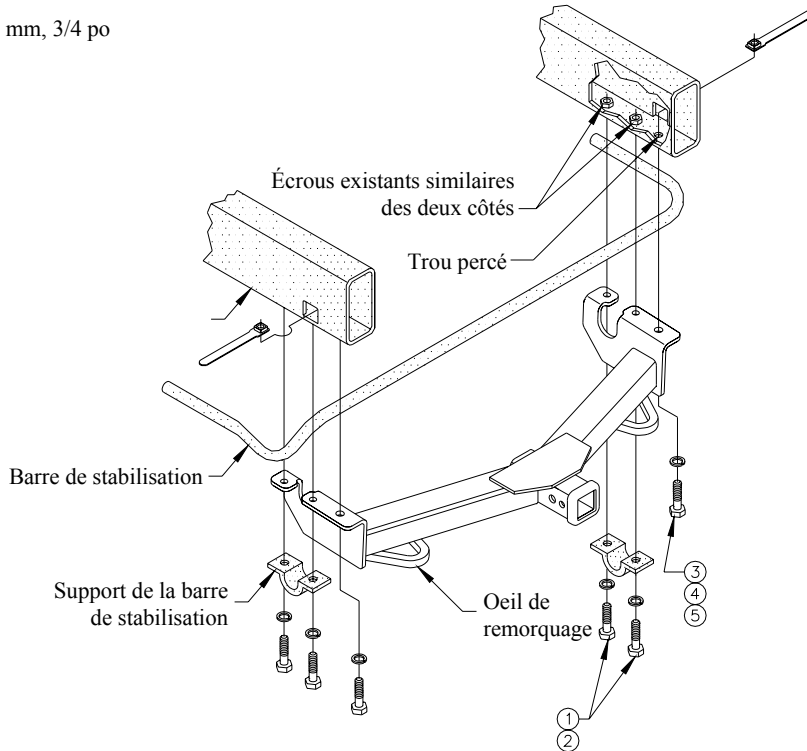

①	Qté (4)	Boulon hexagonal, M10 x 1.5 x 35	④	Qté (2)	Rondelle frein, 1/2 po
②	Qté (4)	Rondelle frein, 7/16 po	⑤	Qté (2)	Écrou de levier, 1/2 po
③	Qté (2)	Boulon hexagonal, 1/2 po-13 x 1.75			

REMARQUE : Si nécessaire, repositionner la plaque d'immatriculation montée à l'avant.

1. Enlever la visserie et le support de la barre stabilisatrice pour que celle-ci puisse se balancer librement.
2. Enlever le carénage inférieur et le support de plaque d'immatriculation (s'il existe).
3. Soulever en position le récepteur, la barre de stabilisation et ses supports puis installer toute la visserie (sauf les fixations qui vont à l'avant, côté conducteur) comme illustré ci-dessus.

REMARQUE : Les supports latéraux du récepteur s'intercalent entre les longerons et les supports de la barre stabilisatrice.

1. En utilisant l'attelage comme gabarit, percer un trou de 1/2 po dans le longeron côté conducteur, à travers le trou de fixation avant, puis installer la visserie.
2. Si on le souhaite, découper et réinstaller le carénage inférieur. **CONSULTER LE PROPRIÉTAIRE DU VÉHICULE AVANT DE DÉCOUPER.**

Serrer toute la visserie 1/2 po GR5 en appliquant un couple de serrage de 75 lb-pi (102 N-m).

Serrer toute la visserie M10 CL8.8 en appliquant un couple de serrage 38 lb-pi (52 N-m).

Remarque : Vérifier l'attelage fréquemment, en s'assurant que toute la visserie et la bille sont serrées adéquatement. Si l'attelage est enlevé, boucher tous les trous percés dans le coffre ou la carrosserie afin de prévenir l'infiltration d'eau ou de gaz d'échappement. Un attelage ou bille endommagés doivent être enlevés et remplacés. Observer les mesures de sécurité appropriées en travaillant sous le véhicule et porter des lunettes de protection. Ne jamais utiliser une torche pour découper un accès ou un trou de fixation.

Ce produit est conforme aux normes V-5 et SAE J684 de la V.E.S.C. (État de New York) concernant les spécifications en matière de sécurité des systèmes d'attelage.

Receptor frontal

Instrucciones de instalación

GMC Savanna

Chevrolet Express

Números de partes:

65016

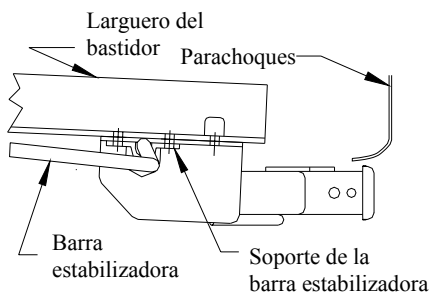

El receptor se muestra en la posición correcta

CAPACIDAD DE CARGA – NO SUPERE 500 LB. O LA CALIFICACIÓN DE PESO BRUTO DEL EJE DELANTERO DEL VEHÍCULO

9000

LB. MÁX. DE FUERZA DE ARRASTRE DEL CABESTRANTE

Equipo necesario:

Kit de tornillos: K65016

Llaves: 10mm, 15mm, 17mm, 3/4"

Brocas del taladro: 1/2"

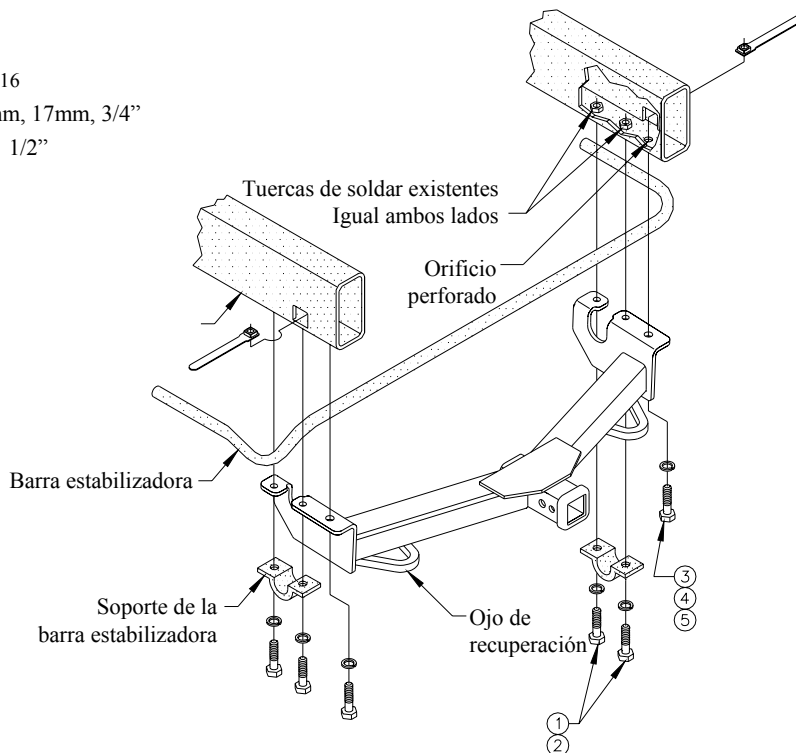

①	Cant. (4)	Perno hexagonal, M10 x 1.5 x 35	④	Cant. (2)	Arandela de bloqueo, 1/2"
②	Cant. (4)	Arandela de bloqueo, 7/16"	⑤	Cant. (2)	Tuerca con manija, 1/2"
③	Cant. (2)	Perno hexagonal, 1/2"-13 x 1.75			

NOTA: Si hay una placa al frente, es necesario reubicarla.

1. Retire los tornillos y el soporte de la barra estabilizadora para permitir que la barra estabilizadora se mueva libremente.
2. Retire la placa protectora inferior y el soporte de montaje de la placa (si la hay).
3. Levante el receptor, la barra estabilizadora y los soportes de la barra estabilizadora a su posición e instale todos los tornillos (excepto el tornillo delantero del costado del conductor) como se muestra arriba.

NOTA: Los soportes laterales del receptor van entre los largueros del bastidor y los soportes de la barra estabilizadora.

4. Con el enganche como plantilla, perfore un orificio de 1/2" en el larguero del bastidor del lado del conductor a través del orificio de accesorio delantero e instale los tornillos.
5. Si lo desea, recorte y vuelva a instalar la placa protectora inferior. **CONSULTE CON EL PROPIETARIO DEL VEHÍCULO ANTES DE HACER EL RECORTE.**

Apretar todos los tornillos 1/2" GR5 con una llave de torsión hasta 75 Lb.-pies (102 N-m).

Apretar todos los tornillos M10 CL8.8 con una llave de torsión hasta 38 Lb.-pies (52 N-m).

Nota: Revise el enganche con frecuencia, verificando que todos los tornillos y la bola estén correctamente apretados. Si se quita el enganche, tape todos los orificios en el colector del baúl u otros paneles de la carrocería para evitar la entrada del agua y los gases del escape. Se debe retirar y reemplazar un enganche o bola que se haya dañado. Observe las precauciones de seguridad al trabajar por debajo del vehículo y use protección visual. No corte el acceso o los orificios del accesorio con soplete. Este producto cumple con las especificaciones y requisitos de seguridad para conectar dispositivos y sistemas de remolque del estado de Nueva York. V.E.S.C. Regulación V-5 y SAE J684.