

# Installation Instructions

## MITSUBISHI ECLIPSE

Part Numbers:  
**24754N**

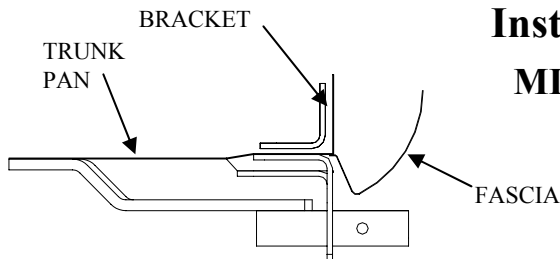

**Do Not Exceed Lower of Towing Vehicle  
Manufacturer's Rating or**

**2000 LB Max Gross Trailer Weight  
200 LB Max Tongue Weight**

### Hitch Shown In Proper Position

#### Equipment Required:

**Fastener Kit:** 24754F  
OR 60813F

**Wrenches:** 10mm, 11/16"

**Drill Bits:** 15/32 (.469)

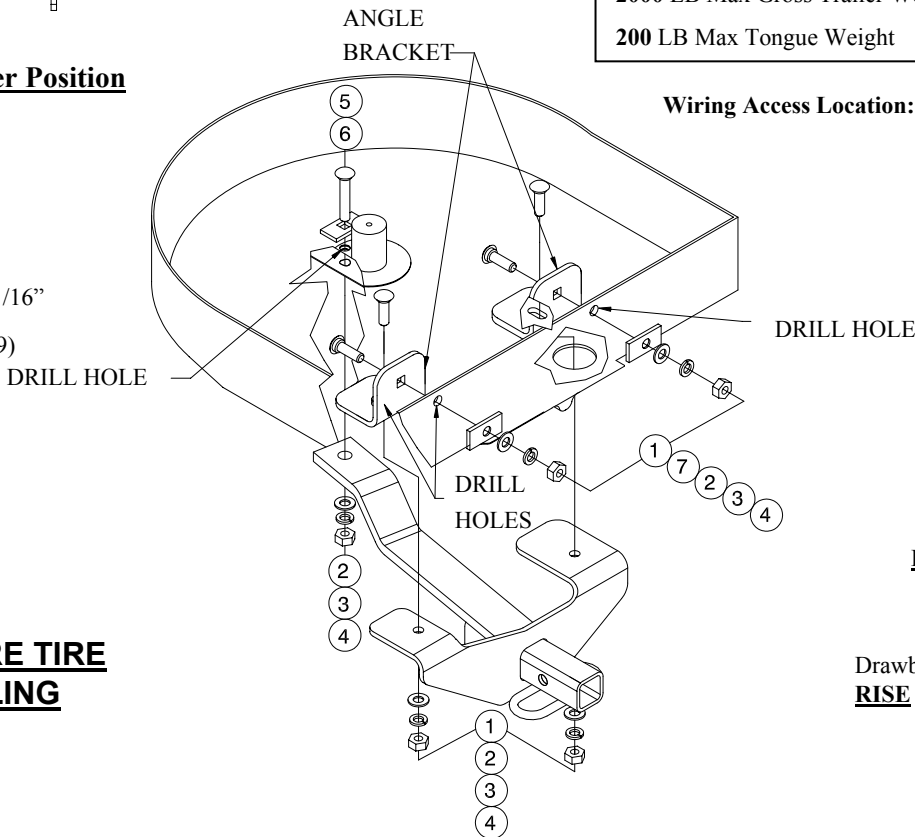

**Wiring Access Location:** PC3 , PC4

#### Drawbar Kit:

3597  
6806

Drawbar must be used in the **RISE** position only.

### REMOVE SPARE TIRE BEFORE DRILLING

①	Qty. (4)	Carriage Bolt 7/16-14 X 1.50	⑤	Qty. (1)	Carriage Bolt 7/16-14 X 2.50
②	Qty. (5)	Flat Washer 7/16	⑥	Qty. (1)	Block 1 x 2
③	Qty. (5)	Lock Washer 7/16	⑦	Qty. (2)	Block 1 x 2
④	Qty. (5)	Hex Nut 7/16-14	⑧		

- Remove spare tire. Remove the drain plug from the passenger side of the trunk.
- Put the angle bracket (1) with carriage bolt (Item 1) over the existing drain hole inside the trunk setting against the bottom and back of the trunk pan.
- Raise the hitch into position under the angle bracket and attach the fasteners as shown. Hand tighten the hitch to angle bracket fasteners.
- Align the hitch into position using the back of the trunk pan and the rib running along the trunk pan with the location of the hole on the hitch bar. Check the location of the hitch on the vehicle. Note: center rib on trunk pan not center of vehicle.
- Drill the hole thru the rib and into the trunk using the hitch as a template. Secure the hitch using the fasteners as shown.
- Drill a hole using the hitch as a template into the trunk pan on the drivers side of the vehicle. Repeat step 2. Hand tighten all fasteners.
- With the hitch in position and both angle brackets setting against the rear of the trunk pan drill the holes thru the rear of the trunk pan using the angle brackets as a template. Place the (2) remaining (Item 1) Carriage bolt through the angle brackets.
- Remove the (2) bolts with the 10mm wrench and push the fascia out of the way to allow access to the rear of the trunk pan and fastener. Attach the fasteners as shown.
- Tighten all 7/16 fasteners with torque wrench to 50 Lb.-Ft.**
- Seal drilled or existing drain holes in trunk pan to prevent intrusion of exhaust fumes and water
- Reinstall the spare tire in the trunk and re-attach the fascia.

Note: check hitch frequently, making sure all fasteners and ball are properly tightened. If hitch is removed, plug all holes in trunk pan or other body panels to prevent entry of water and exhaust fumes. A hitch or ball which has been damaged should be removed and replaced. Observe safety precautions when working beneath a vehicle and wear eye protection. Do not cut access or attachment holes with a torch.

This product complies with safety specifications and requirements for connecting devices and towing systems of the state of New York, V.E.S.C. Regulation V-5 and SAE J684.

# Instructions d'installation

## MITSUBISHI ECLIPSE

Numéro de pièce:  
**24754N**

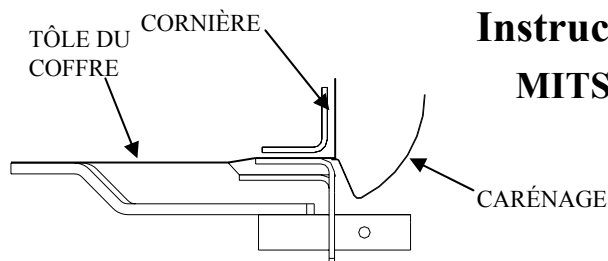

Ne pas excéder les spécifications du fabricant de véhicules de remorquage, ou

**2 000 lb - Poids brut max. de la remorque**  
**200 lb - Poids max. au timon**

**Attelage montré dans la position appropriée**

### Équipement requis:

**Visserie:** 24754F ou 60813F

**Clés:** 10 mm, 11/16 po

**Mèche:** 15/32 po (0,469)

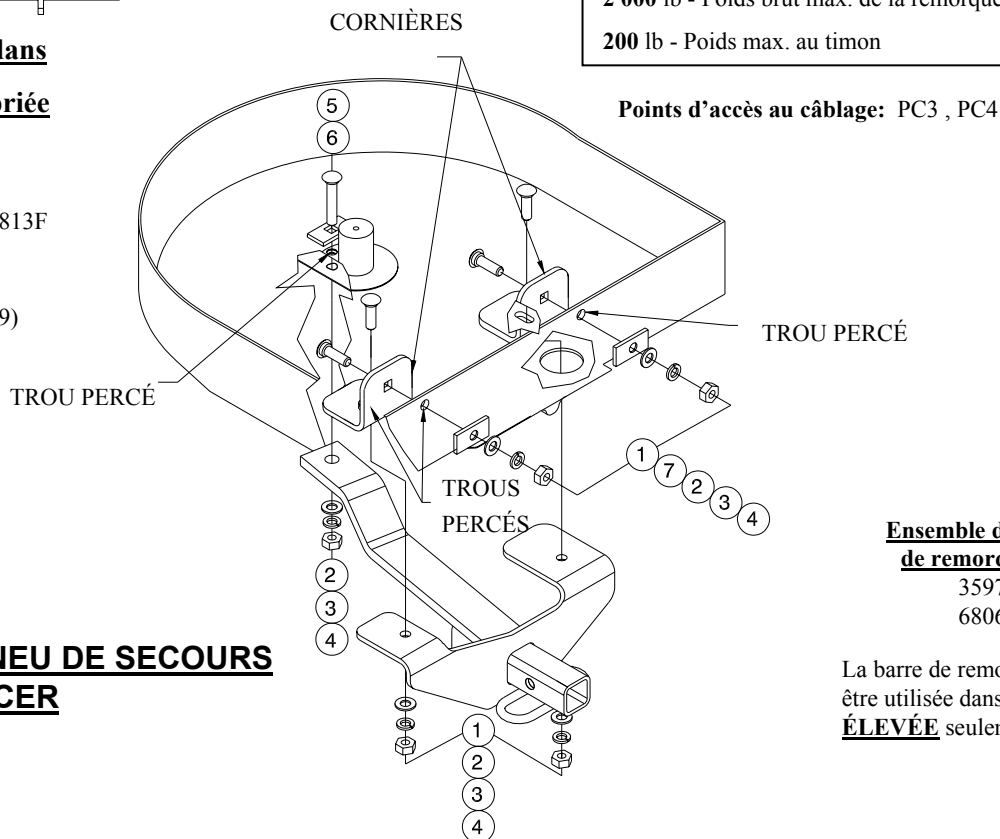

**Ensemble de barre de remorquage:**

3597  
6806

La barre de remorquage doit être utilisée dans la position **ÉLEVÉE** seulement.

**ENLEVER LE PNEU DE SECOURS AVANT DE PERCER**

<b>①</b>	Qté (4)	Boulon de carrosserie 7/16-14 X 1.50	<b>⑤</b>	Qté (1)	Boulon de carrosserie 7/16-14 X 2.50
<b>②</b>	Qté (5)	Rondelle plate 7/16	<b>⑥</b>	Qté (1)	Espaceur 1 x 2
<b>③</b>	Qté (5)	Rondelle frein 7/16	<b>⑦</b>	Qté (2)	Espaceur 1 x 2
<b>④</b>	Qté (5)	Écrou hexagonal 7/16-14	<b>⑧</b>		

1. Enlever le pneu de secours. Enlever le bouchon de vidange situé du côté passager du coffre.
2. Placer la cornière (1) avec un boulon de carrosserie (article 1) par-dessus le trou de vidange existant à l'intérieur du coffre, les faisant reposer contre le fond et l'arrière de la tôle du coffre.
3. Soulever l'attelage en position sous la cornière et fixer la visserie comme illustré. En serrant à la main, fixer l'attelage avec la visserie de la cornière.
4. En se servant de l'arrière de la tôle du coffre et de la nervure qui la parcourt, aligner l'attelage sur le trou de la barre d'attelage. Vérifier la position de l'attelage sur le véhicule. Remarque: la nervure centrale de la tôle du coffre ne correspond pas au centre du véhicule.
5. Percer un trou dans la nervure et dans le coffre en utilisant l'attelage comme gabarit. Fixer l'attelage à l'aide de la visserie, tel qu'illustré.
6. En utilisant l'attelage comme gabarit, percer un trou dans la tôle du coffre du côté conducteur. Répéter l'étape 2. Serrer toute la visserie à la main.
7. L'attelage en position et les deux cornières reposant contre l'arrière de la tôle du coffre, percer les trous à travers l'arrière de la tôle, en se servant des cornières comme gabarit. Placer les deux (2) boulons de carrosserie (article 1) restants dans les cornières.
8. Retirer les deux (2) boulons à l'aide de la clé 10 mm et dégager le carénage de façon à libérer l'accès à l'arrière de la tôle du coffre et à la visserie. Fixer la visserie comme illustré.
9. **Serrer toute la visserie de 7/16 en appliquant un couple de serrage de 50 lb-pi.**
10. Sceller les trous percés ou les trous de vidange existants dans la tôle du coffre afin de prévenir l'infiltration d'eau ou de gaz d'échappement.
11. Réinstaller le pneu de secours dans le coffre et fixer le carénage à sa place.

Remarque : Vérifier l'attelage fréquemment, en s'assurant que toute la visserie et la bille sont serrées adéquatement. Si l'attelage est enlevé, boucher tous les trous percés dans le coffre ou la carrosserie afin de prévenir l'infiltration d'eau ou de gaz d'échappement. Un attelage ou bille endommagés doivent être enlevés et remplacés. Observer les mesures de sécurité appropriées en travaillant sous le véhicule et porter des lunettes de protection. Ne jamais utiliser une torche pour découper un accès ou un trou de fixation.

Ce produit est conforme aux normes V-5 et SAE J684 de la V.E.S.C. (État de New York) concernant les spécifications en matière de sécurité des systèmes d'attelage.

# Instrucciones de instalación

## MITSUBISHI ECLIPSE

Número de partes:  
**24754N**

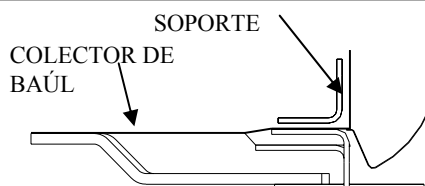

**El enganche se muestra en la posición correcta**

### Equipo necesario:

**Kit de tornillos sujetadores:**  
24754F o 60813F

**Llaves inglesas:** 10mm, 11/16"

**Brocas de taladro:** 15/32 (.469)

**QUITÉ LA LLANTA DE REPUESTO ANTES DE PERFORAR**

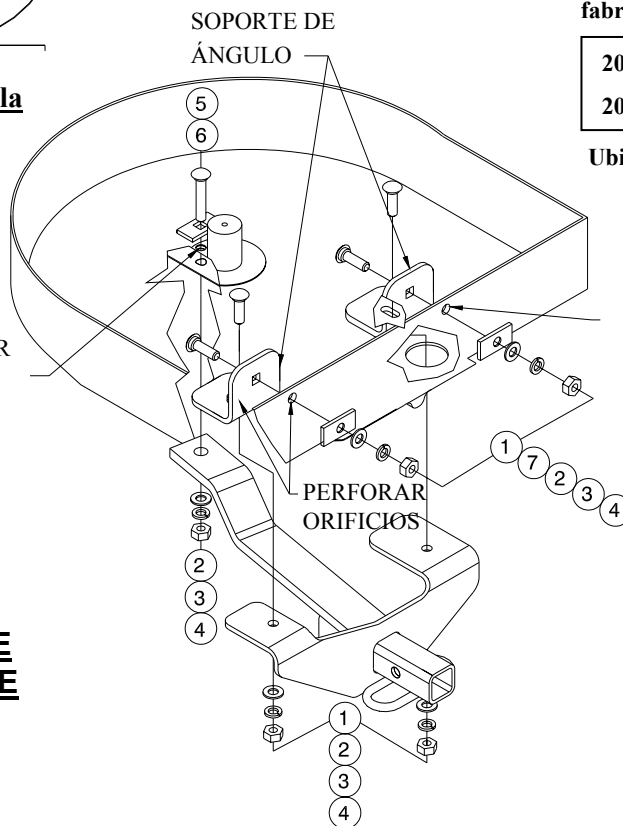

**No supere el valor inferior entre la calificación del fabricante del vehículo del remolque o**

**2000 LB** Peso máximo bruto del remolque  
**200 LB** Peso máximo en la horquilla

**Ubicación de acceso a los cables:** PC3 , PC4

### Kit de barra de tracción:

3597

6806

La barra de tracción se debe usar únicamente en la posición **LEVANTADA**.

①	Cant. (4)	Perno de carruaje 7/16-14 X 1.50	⑤	Cant. (1)	Perno de carruaje 7/16-14 X 2.50
②	Cant. (5)	Arandela plana 7/16	⑥	Cant. (1)	Bloque 1 x 2
③	Cant. (5)	Arandela de bloqueo 7/16	⑦	Cant. (2)	Bloque 1 x 2
④	Cant. (5)	Tuerca hexagonal 7/16-14	⑧		

1. Quite la llanta de repuesto. Quite el tapón de fuga del costado del pasajero del baúl.
2. Coloque el soporte de ángulo (1) con el perno de carruaje (pieza 1) sobre el orificio de fuga existente dentro de la división del baúl contra la parte inferior y trasera del colector del baúl.
3. Levante a su posición el enganche debajo del soporte de ángulo y una los tornillos sujetadores según se muestra en la figura. Apriete el enganche con la mano contra los tornillos sujetadores del soporte de ángulo.
4. Alinee el enganche en su posición usando la parte trasera del colector de baúl y el reborde que va a lo largo del colector del baúl con la ubicación del orificio en la barra del enganche. Verifique la ubicación del enganche en el vehículo. Nota: centre el reborde en el colector del baúl, no en el centro del vehículo.
5. Perfore el orificio a través del reborde y dentro del baúl usando el enganche como una plantilla. Asegure el enganche usando los tornillos sujetadores según lo muestra la figura.
6. Perfore un orificio usando el enganche como una plantilla dentro del colector de baúl en el costado del conductor del vehículo. Repita el paso 2. Apriete con la mano todos los tornillos sujetadores.
7. Con el enganche en su posición y la división de los dos soportes de ángulo contra la parte posterior del colector del baúl, perfore los orificios a través de la parte posterior del colector de baúl usando los soportes de ángulo como una plantilla. Coloque los dos (2) pernos de carruaje restantes (pieza 1) a través de los soportes de ángulo.
8. Quite los dos (2) pernos con la llave de 10mm y empuje la placa protectora hacia fuera para permitir el acceso a la parte posterior del colector de baúl y el tornillo sujetador. Una los tornillos sujetadores según lo muestra la figura.
9. **Apriete todos los tornillos sujetadores de 7/16 con una llave de torsión a 50 Lb.-pies.**
10. Selle los orificios de fuga existentes o perforados en el colector del baúl para evitar la entrada de agua y los gases del escape.
11. Vuelva a instalar la llanta de repuesto en el baúl y vuelva a unir la placa protectora.

Nota: Revise el enganche con frecuencia, verificando que todos los tornillos sujetadores y la bola estén correctamente apretados. Si se quita el enganche, tape todos los orificios en el colector del baúl u otros paneles de la carrocería para evitar la entrada del agua y los gases del escape. Se debe retirar y reemplazar un enganche o bola que se haya dañado. Observe las precauciones de seguridad al trabajar por debajo del vehículo y use protección visual. No corte el acceso o los orificios del accesorio con soplete. Este producto cumple con las especificaciones y requisitos de seguridad para conectar dispositivos y sistemas de remolque del estado de Nueva York. V.E.S.C. Regulación V-5 y SAE J684.